

# Swegon **CASA**® Samba

Asennusohje | Installationsanvisning | Installasjonsveiledning | Installation instruction

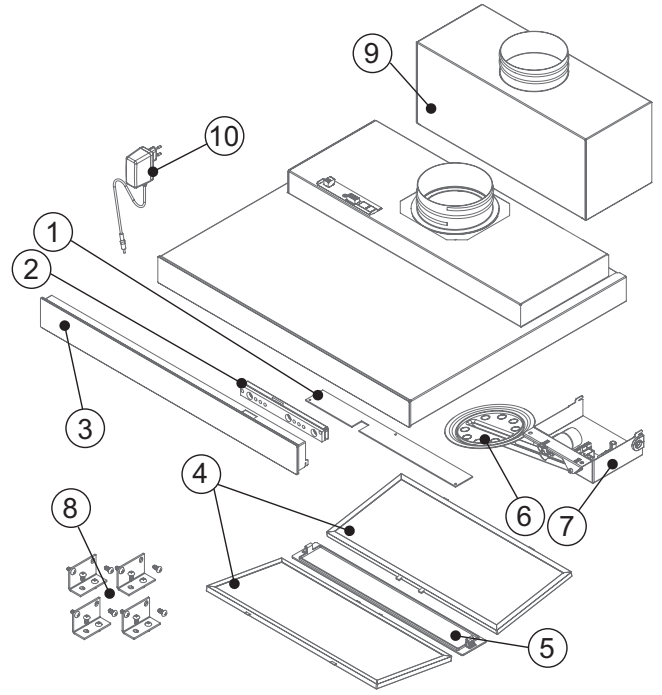
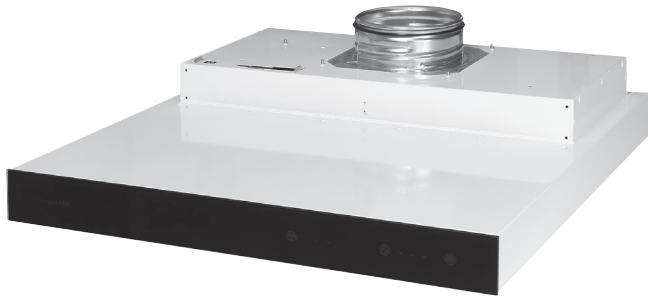

## Osaluettelo

1. LED-paneeli
2. Kosketuspaneelin elektronikka
3. Etupaneeli
4. Rasvasuodatin
5. LED-suojalasi
6. Sulkuläppä varrella
7. Sähkölaatikko
8. Asennustarvikkeet
9. Äänenvaimenninlaatikko (SambaCentral)
10. Teholähde: 24 V, 12 W, 0,5 A (johto 1,5 m)

## Varaosat

- Rasvasuodatin (1 kpl): 610002
- LED-valon suoja: 613523
- LED-paneeli: 603086

## Liitäntätehot

- Teholähde: 24 V, 12 W, 0,5 A
- Valaisinteho: 8 W
- Kokonaisteho: 12 W

## Komponentförteckning

1. LED-panel
2. Elektronik för pekpanel
3. Frontpanel
4. Fettfilter
5. Skyddsglas för LED-belysning
6. Avstängningsspjäll med arm
7. Apparatlåda
8. Monteringsdetaljer
9. Ljuddämparlåda (Samba Central)
10. Effektkälla: 24 V, 12 W, 0,5 A (kabel 1,5 m)

## Reservdelar

- Fettfilter (1 st.): 610002
- Skydd för LED-belysningen: 613523
- LED-panel: 603086

## Anslutningseffekter

- Effektkälla: 24 V, 12 W, 0,5 A
- Belysningseffekt: 8 W
- Totaleffekt: 12 W

## Komponentliste

1. LED-panel
2. Elektronikk for pekeskjerm
3. Frontpanel
4. Fettfilter
5. Beskyttelsesglass for LED-belysning
6. Avstengningsspjeld med arm
7. Apparatboks
8. Monteringsdetaljer
9. Lyddemperboks (SambaCentral)
10. Effektkilde: 24 V, 12 W, 0,5 A (kabel 1,5 m)

## Reservdeler

- Fettfilter (1 stk.): 610002
- Beskyttelse for LED-belysning: 613523
- LED-panel: 603086

## Tilkoblingseffekter

- Effektkilde: 24 V, 12 W, 0,5 A
- Belysningseffekt: 8 W
- Totaleffekt: 12 W

## List of components

1. LED panel
2. Electronics for touch panel
3. Front panel
4. Grease filter
5. Protective glass for LED lighting
6. Shut-off damper with arm
7. Control box
8. Assembly parts
9. Sound attenuator box (SambaCentral)
10. Power source: 24 V, 12 W, 0,5 A (cable 1,5 m)

## Spare parts

- Grease filter (1 filter): 610002
- Protection for LED lighting: 613523
- LED panel: 603086

## Connection outputs

- Power source: 24 V, 12 W, 0,5 A
- Lighting output: 8 W
- Total output: 12 W

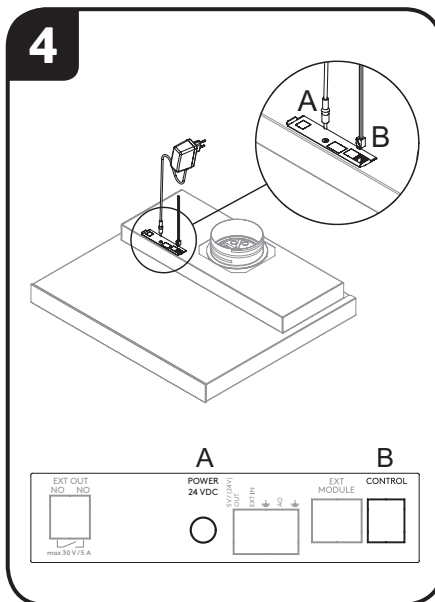
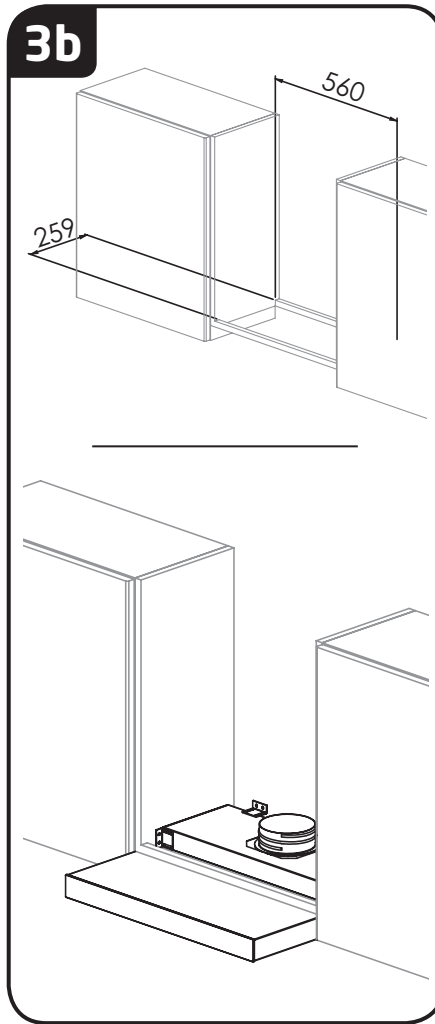
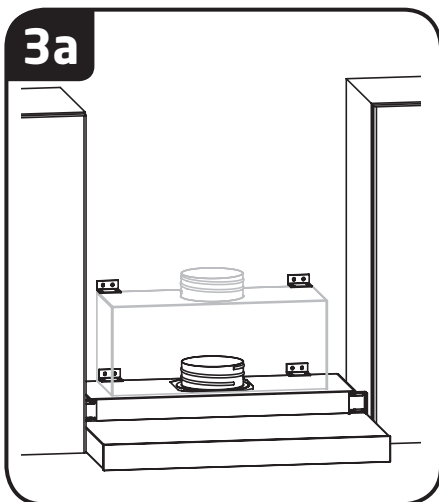
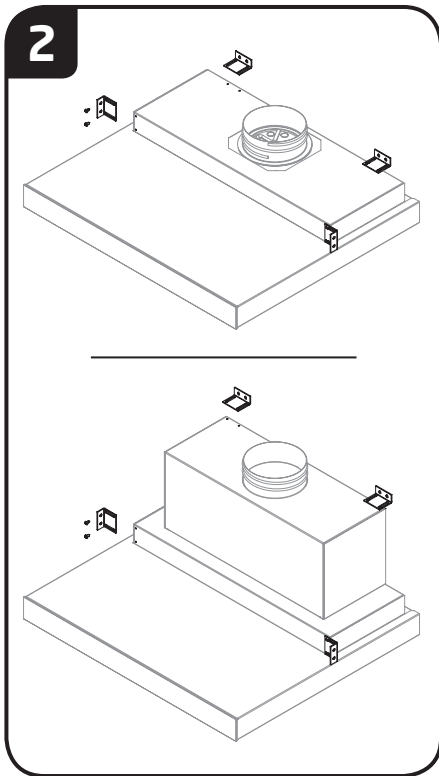
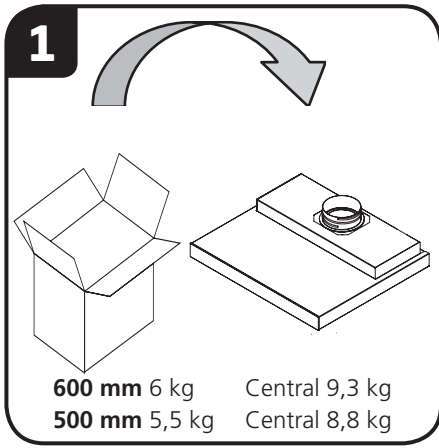

FI

**1. Pura kupu pahlilaatikosta ja tarkasta, että se on ehjä. Viallista tuotetta ei saa asentaa eikä ottaa käyttöön.**

Suojaa liesi asennuksen ajaksi ja käsittele kupua varoen.

Samba-liesikuvun voi asentaa toimitukseen sisältyvien kiinnitystarvikkeiden avulla keittiön yläkaapiston yhteyteen.

**2. Valmistele kupu asennusta varten.** Kiinnitä varustepussista löytyvät neljä kulmarautaa kuvun päälle kuvan 2 mukaisesti.

**3. Kuvun asennus.** Keittotason ja liesikuvun välisen turvaetäisyyden tulee olla vähintään 400 mm. Kaasulieden yhteydessä turvaetäisyys on vähintään 650 mm.

**a) Asennus kaappien väliin.**

Kiinnitä kupu seinään ja viereisiin yläkaappeihin. Varmista, että kupu tulee vaakasuoraan.

**b) Asennus kapin sisään.** Tee kaapin pohjaan reikä kupua varten. Kiinnitä kupu seinään ja viereisiin yläkaappeihin. Varmista, että kupu tulee vaakasuoraan.

**4. Viimeistele asennus.** Kytke ilmanvaihtoputki poistokanavasta liesikuvun lähtökaulukseen. Kanavan tulee olla tuettu, eikä se saa painaa kupua.

Kytke syöttöjohto (A) kuvun liittimeen ja laita teholähde pistorasiin.

**Samba Smart:** Liitä liesikupu modulaarikaapelilla (B) ilmanvaihtokoneeseen.

SE	NO	EN
<p><b>1. Ta spiskåpan ur kartongen och</b> kontrollera att den inte har några skador. En felaktig produkt får inte installeras och inte tas i bruk. Skydda spisen medan installationen pågår och hantera spiskåpan varsamt.</p> <p>Med de medföljande fästdetaljerna kan spiskåpan Samba installeras intill kökets överskåp.</p> <p><b>2. Förbered spiskåpan för montering.</b> Fäst de fyra kantjärnen ur materielpåsen enligt bild 2.</p> <p><b>3. Installation av spiskåpan.</b> Säkerhetsavståndet mellan spishällen och spiskåpan ska vara minst 400 mm. Ovanför en gashäll ska säkerhetsavståndet vara minst 650 mm.</p> <p><b>a) Montering mellan skåp.</b> Fäst spiskåpan i väggen och i angränsande överskåp. Se till att spiskåpan placeras vågrätt.</p> <p><b>b) Montering inuti skåp.</b> Borra hål för spiskåpan i skåpets botten. Fäst spiskåpan i väggen och i angränsande överskåp. Se till att spiskåpan placeras vågrätt.</p> <p><b>4. Slutför installationen.</b> Anslut ventilationsröret från utloppskanalen till spiskåpan utgångskrage. Kanalen ska vara uppstödd och får inte tynga spiskåpan.</p> <p>Anslut matningskabeln (A) till spiskåpan anslutningskontakt och stick in effektkällan i vägguttaget.</p> <p><b>Samba Smart:</b> Anslut spiskåpan med modularkabeln (B) till ventilationsaggregatet.</p>	<p><b>1. Ta kjøkkenheten ut av kartongen og</b> kontroller at den er fri for skader. Et produkt med feil må ikke installeres og ikke tas i bruk.</p> <p>Beskytt komfyren under monteringen og håndter kjøkkenheten forsiktig.</p> <p>Kjøkkenheten Samba kan monteres inntil kjøkkeninnredningens overskap.</p> <p><b>2. Klargjør kjøkkenheten for montering.</b> Fest de fire beslagene fra materialposen som vist i illustrasjon 2.</p> <p><b>3. Montering av kjøkkenheten.</b> Av sikkerhetsmessige årsaker skal det være minst 400 mm avstand mellom komfyren og kjøkkenheten. Over gasskomfyrer skal avstanden være minst 650 mm.</p> <p><b>a) Montering mellom skap.</b> Fest kjøkkenheten i veggen og i tilgrensende overskap. Sørg for å plassere kjøkkenheten vannrett.</p> <p><b>b) Montering inni skap.</b> Bor hull for kjøkkenheten i skapets bunn. Fest kjøkkenheten i veggen og i tilgrensende overskap. Sørg for å plassere kjøkkenheten vannrett.</p> <p><b>4. Fullfør installasjonen.</b> Koble til ventilasjonsrøret fra utløpskanalen på kjøkkenhettens utgangskrage. Kanalen skal ha understøttelse og må ikke hvile på kjøkkenheten.</p> <p>Koble matekabelen (A) til kjøkkenhettens tilkoblingskontakt og sett effektkilden inn i stikkkontakten.</p> <p><b>Samba Smart:</b> Koble til kjøkkenheten med modulærkabelen (B) til ventilasjonsaggregatet.</p>	<p><b>1. Take the cooker hood out of the carton and</b> check that it is not damaged. A defective product must not be installed and must not be put into operation.</p> <p>Protect the cooker during installation and handle the cooker hood carefully.</p> <p>The Samba cooker hood can be installed in an upper kitchen cupboard using the fasteners supplied.</p> <p><b>2. Prepare the cooker hood for installation.</b> Secure the four edge pieces from the material bag as shown in the figure 2.</p> <p><b>3. Installation of the cooker hood.</b> The safety clearance between cooker hob and cooker hood should be at least 500 mm. Above a gas hob, the safety clearance should be at least 650 mm.</p> <p><b>a) Assembly between cupboards.</b> Secure the cooker hood to the wall and to the adjacent upper cupboard. Be sure to position the cooker hood horizontally.</p> <p><b>b) Assembly inside a cupboard.</b> Drill holes for the cooker hood in the bottom of the cupboard. Secure the cooker hood to the wall and to the adjacent upper cupboard. Be sure to position the cooker hood horizontally.</p> <p><b>4. Complete the installation.</b> Connect the ventilation duct from the outlet duct to the outlet collar on the cooker hood. The duct must be supported and not weigh down the cooker hood.</p> <p>Connect the power supply cable (A) to the cooker hood's connector and insert the power source in the wall socket.</p> <p><b>Samba Smart:</b> Connect the cooker hood with the modular cable (B) to the ventilation unit.</p>

# Mittatiedot | Måttuppgifter | Målupplysningar | Dimensions

## Samba Smart

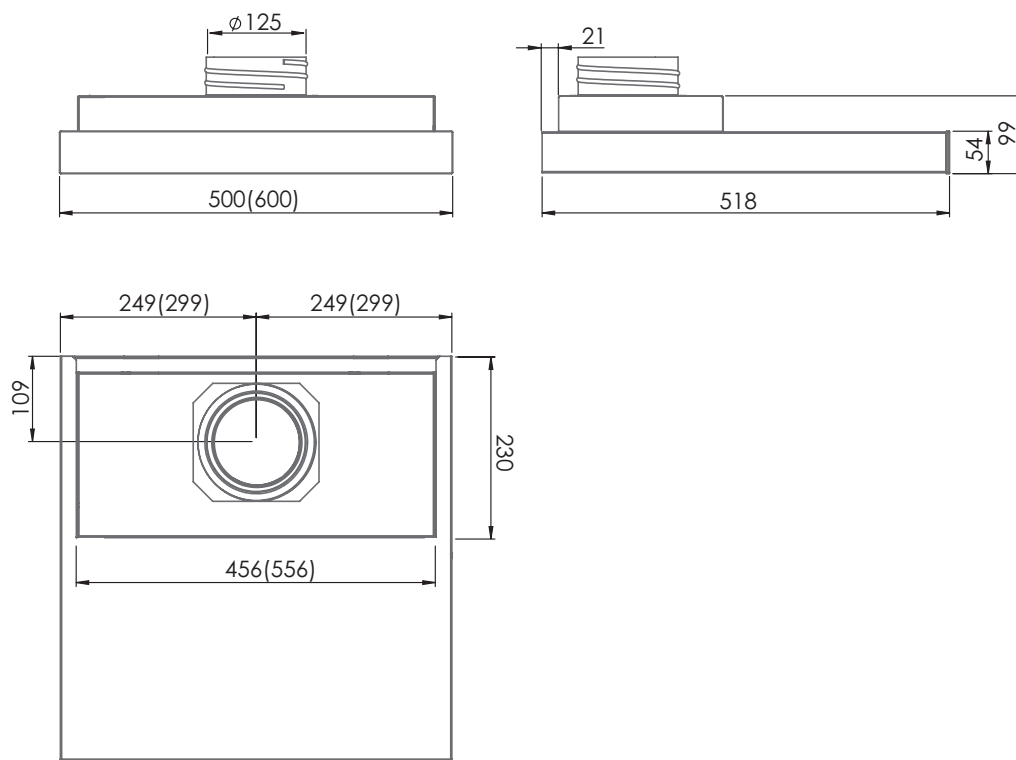

## Samba Central

