

# Swegon **CASA**<sup>®</sup> Blues

Asennusohje | Installationsanvisning | Installasjonsveiledning | Installation instruction

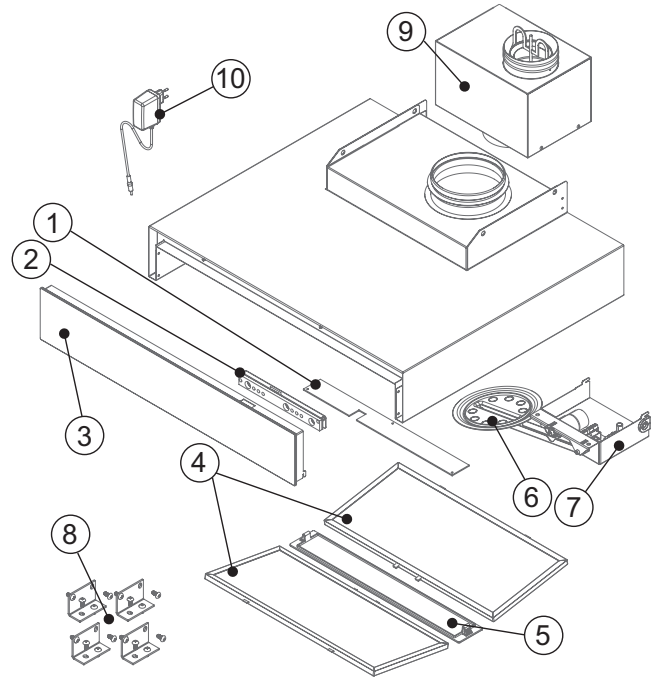
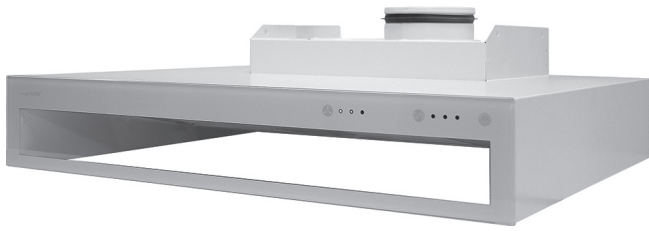

## Osaluettelo

1. LED-paneeli
2. Kosketuspaneelin elektroniikka
3. Etupaneeli
4. Rasvasuodatin
5. LED-suojalasi
6. sulkuläppä varrella (ei Blues Free Flow)
7. Sähkölaatikko
8. Asennustarvikkeet
9. Äänenvaimenninlaatikko (Blues Central)
10. Teholähde: 24 V, 12 W, 0,5 A (johto 1,5 m)

## Lisävarusteet

- Hormisuoja, RST: BPJ8
- Hormisuoja, valkoinen: BPJ8V
- Poistoilmaventtiili Free Flow -kupuihin: 3202

## Varaosat

- Rasvasuodatin (1 kpl): 610002
- LED-valon suoja: 613523
- LED-paneeli: 603086

## Liitännät

- Teholähde: 24 V, 12 W, 0,5 A
- Valaisinteho: 8 W
- Kokonaisteho: 12 W

## Komponentförteckning

1. LED-panel
2. Elektronik för pekpanel
3. Frontpanel
4. Fettfilter
5. Skyddsglas för LED-belysning
6. Avstängningsspjäll med arm (ej Blues Free Flow)
7. Apparatlåda
8. Monteringsdetaljer
9. Ljuddämparlåda (Blues Central)
10. Nätagadapter: 24 V, 12 W, 0,5 A (kabel 1,5 m)

## Tillbehör

- Kanalinklädnad, rostfritt stål: BPJ8
- Kanalinklädnad, vit: BPJ8V
- Frånluftsväntil till Free Flow-kåpor: 3202

## Reservdelar

- Fettfilter (1 stk.): 610002
- Skydd för LED-belysning: 613523
- LED-panel: 603086

## Anslutningseffekter

- Nätagadapter: 24 V, 12 W, 0,5 A
- Belysningseffekt: 8 W
- Totaleffekt: 12 W

## Komponentliste

1. LED-panel
2. Elektronikk for pekeskjerm
3. Frontpanel
4. Fettfilter
5. Beskyttelsesglass for LED-belysning
6. Avstengningsspjeld med arm (ikke Blues Free Flow)
7. Apparatboks
8. Monteringsdetaljer
9. Lyddemperboks (Blues Central)
10. Nettadapter: 24 V, 12 W, 0,5 A (kabel 1,5 m)

## Tilbehør

- Kanalinnkledning, rustfritt stål: BPJ8
- Kanalinnkledning, hvit: BPJ8V
- Avtrekksluftventil til Free Flow-hetter: 3202

## Reservdeler

- Fettfilter (1 stk.): 610002
- Beskyttelse for LED-belysning: 613523
- LED-panel: 603086

## Tilkoblingseffekter

- Nettadapter: 24 V, 12 W, 0,5 A
- Belysningseffekt: 8 W
- Totaleffekt: 12 W

## List of components

1. LED panel
2. Electronics for touch panel
3. Front panel
4. Grease filter
5. Protective glass for LED lighting
6. Shut-off damper with arm (not Blues Free Flow)
7. Control box
8. Assembly parts
9. Sound attenuator box (Blues Central)
10. Mains adapter: 24 V, 12 W, 0.5 A (cable 1.5 m)

## Accessories

- Duct cover, stainless steel: BPJ8
- Duct cover, white: BPJ8V
- Extract air register to Free Flow hoods: 3202

## Spare parts

- Grease filter (1 pcs.): 610002
- Protection for LED lighting: 613523
- LED panel: 603086

## Connection outputs

- Mains adapter: 24 V, 12 W, 0.5 A
- Lighting output: 8 W
- Total output: 12 W

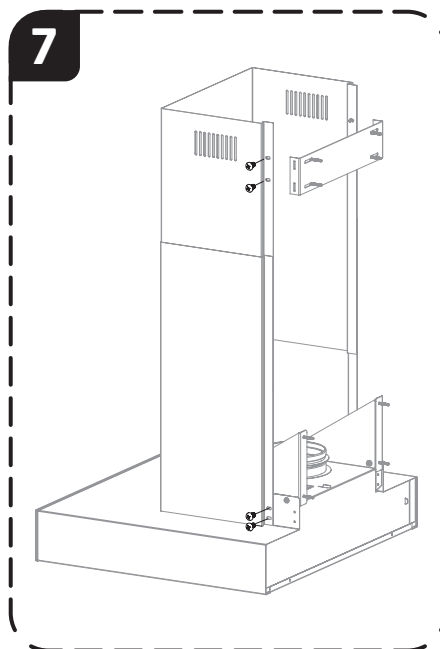
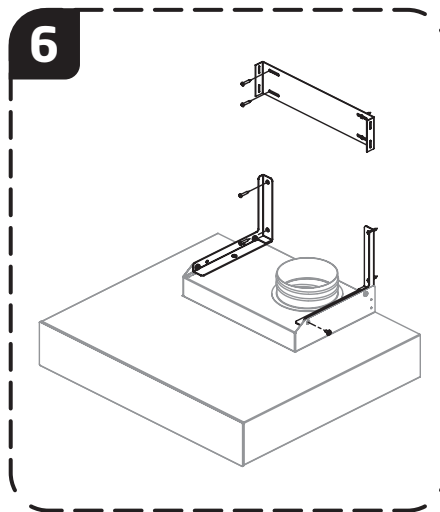
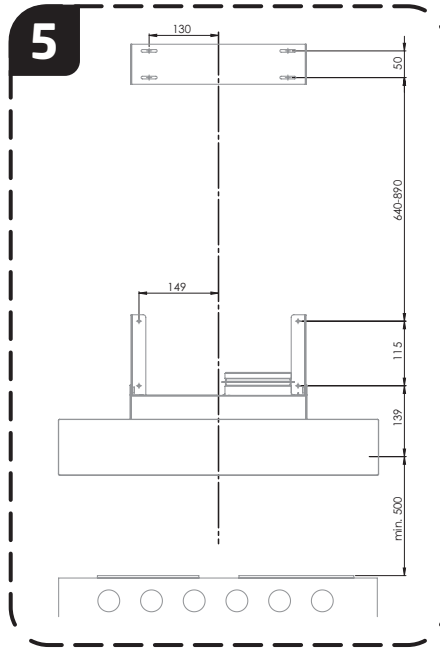
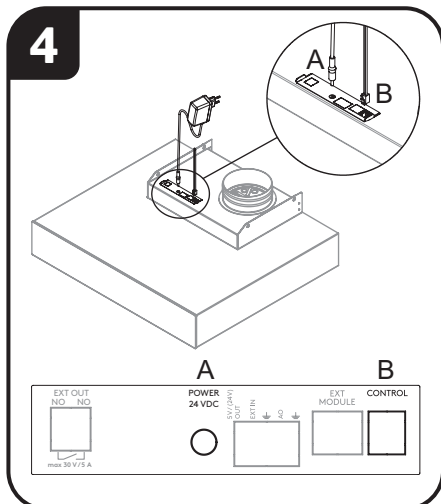
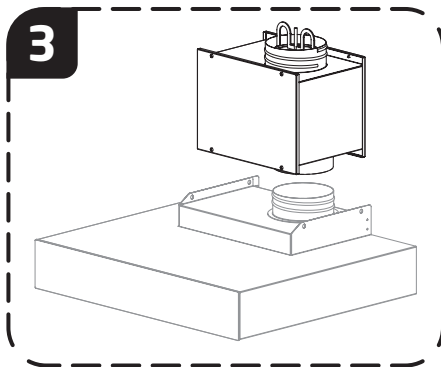
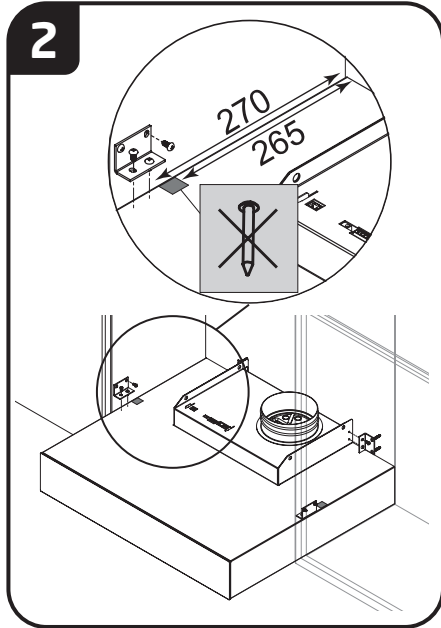
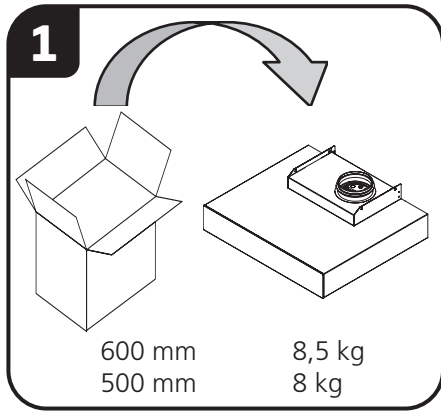

FI

**1. Pura kupu pahvilaatikosta ja tarkasta, että se on ehjä.** Viiallista tuotetta ei saa asentaa eikä ottaa käyttöön.

Suojaa liesi asennuksen ajaksi ja käsittele kupua varoen.

Kuvun voi asentaa toimitukseen sisältyvien kiinnitystarvikkeiden avulla keittiön yläkaapiston yhteyteen. Seinäasennusta varten on lisävarusteena saatavilla hormisuoja.

**2. Asennus kaapiston yhteyteen.**

Kiinnitä varustepussista löytyvät neljä kulmarautaa kuvun päälle kuvan 2 mukaisesti. Valitse kuvun sivuille tulevien kulmarautojen sijainti keittiön sivukaapit ja mauste-kaappi huomioon ottaen. Huomioi alue mihin ei saa ruuvata.

Kiinnitä kupu seinään ja viereisiin yläkaappeihin. Varmista, että kupu tulee vaakasuojaan. Keittotason ja liesikuvun välisen turvaetäisyyden tulee olla vähintään 400 mm. Kaasulieden yhteydessä turvaetäisyys on vähintään 650 mm.

**3. Paina äänenvaimenninlaatikko paikalleen.** (Vain Central)

Kytke ilmanvaihtoputki poistokanavasta liesikuvun tai äänenvaimenninlaatikon lähtökaulukseen. Kanavan tulee olla tuettu, eikä se saa painaa kupua.

**4. Viimeistele asennus.** Kytke ilmanvaihtoputki poistokanavasta liesikuvun tai äänenvaimenninlaatikon lähtökaulukseen. Kanavan tulee olla tuettu, eikä se saa painaa kupua.

Kytke syöttöjohto (A) kuvun liittimeen ja laita teholähde pistorasiaan.

**Blues Smart:** Liitä kupu modulaari-kaapelilla (B) ilmanvaihtokoneeseen.

**5. Asennus seinälle.** Tarvittavat kiinnitystarvikkeet toimitetaan lisävarusteena saatavan hormisuojan mukana. Hormisuojan kiinnikkeiden mitoitus on esitetty kuvassa 5.

**6. Kiinnitä asennusraudat kuvun päälle ja seinään kuvan 6 mukaisesti.**

**7. Nosta hormisuoja paikoilleen ja lukitse kahdeksalla ruuvilla kuvan 7 mukaisesti.**

## SE

- 1. Ta spiskåpan ur kartongen och kontrollera att den inte har några skador.** En felaktig produkt får inte installeras och inte tas i bruk. Skydda spisen medan installationen pågår och hantera spiskåpan varsamt. Med de medföljande fästdetaljerna kan spiskåpan installeras intill kökets överskåp. En kanalinklädnad finns som tillbehör för väggmontering.
- 2. Installation intill köksskåp.** Fäst de fyra kantjärnen ur materielpåsen enligt bild 2. Välj placeringar för kantjärnen vid spiskåpans sidor, på lämpliga platser med hänsyn till kryddhyllan och köksskåpen på sidorna. Observera området där man inte får fästa skruven. Fäst kåpan i väggen och i överskåpen på båda sidorna. Se till att spiskåpan placeras vågrätt. Säkerhetsavståndet mellan spishällen och spiskåpan ska vara minst 400 mm. Ovanför en gashäll ska säkerhetsavståndet vara minst 650 mm.
- 3. Montera ljuddämparlådan på sin plats.** (Endast Central). Anslut ventilationsröret från utloppskanalen till spiskåpans eller ljuddämparlådans utgångskrage. Kanalen ska vara uppstödd och får inte tynga spiskåpan.
- 4. Slutför installationen.** Anslut fastighetens frånluftsanslutning med en plåtkanal till spiskåpan/ljuddämparlådan. Kanalen ska vara uppstödd och får inte tynga spiskåpan. Anslut matningskabeln (A) till spiskåpans anslutningskontakt och stick in nätadaptern i vägguttaget. **Blues Smart:** Anslut kåpan med modularkabeln (B) till ventilationsaggregatet.
- 5. Montering på vägg:** nödvändiga fästdetaljer levereras tillsammans med kanalinklädnaden som finns som tillbehör. Måtten för kanalinklädnadens fästen anges i bild 5.
- 6. Fäst monteringsjärnen** ovanpå spiskåpan och i väggen enligt bild 6.
- 7. Lyft upp kanalinklädnaden på sin plats** och lås den med åtta skruvar enligt bild 7.

## NO

- 1. Ta kjøkkenheten ut av kartongen og kontroller at den er fri for skader.** Et produkt med feil må ikke installeres og ikke tas i bruk. Beskytt komfyren under monteringen og håndter kjøkkenheten forsiktig. Kjøkkenheten kan monteres inntil kjøkkeninnredningens overskap. En kanalinnkledning fås kjøpt som tilbehør for veggmontering.
- 2. Montering inntil overskap.** Fest de fire beslagene fra materialposen som vist i illustrasjon 2. Plasser beslagene på kanten av kjøkkenheten. Ta hensyn til krydderhyllens og kjøkkenskapenes plassering på begge sider. Legg merke til området der skruen ikke kan festes. Fest kjøkkenheten i veggen og i overskapene på begge sider. Vær nøye med å plassere kjøkkenheten vannrett. Av sikkerhetsmessige årsaker skal det være minst 400 mm avstand mellom komfyren og kjøkkenheten. Over gasskomfyrer skal avstanden være minst 650 mm.
- 3. Monter lydtemperboksen på plassen sin.** (Kun Central). Koble til ventilasjonsrøret mellom utløpskanalen og kjøkkenhettens eller lydtemperboksens utgangskrage. Kanalen skal støttes opp og må ikke tyngre kjøkkenheten.
- 4. Fullfør installasjonen.** Koble til ventilasjonsrøret mellom utløpskanalen og kjøkkenhettens eller lydtemperboksens utgangskrage. Kanalen skal ha understøttelse og må ikke hvile på kjøkkenheten. Koble matekabelen (A) til kjøkkenhettens tilkoblingskontakt og sett nettadapteren inn i stikkontakten. **Blues Smart:** Koble til hetten med modulærkabelen (B) til ventilasjonsaggregatet.
- 5. Veggmontering:** De nødvendige festeanordningene leveres sammen med kanalinnkledningen, som fås som tilbehør. Mål for kanalinnkledningens fester er angitt i illustrasjon 5.
- 6. Fest monteringsbeslagene** på oversiden av kjøkkenheten og i veggen, se illustrasjon 6.
- 7. Løft kanalinnkledningen på plass** og lås den fast med åtte skruer, som vist i illustrasjon 7.

## EN

- 1. Take the cooker hood out of the carton and check that it is not damaged.** A defective product must not be installed and must not be put into operation. Protect the cooker during installation and handle the cooker hood carefully. The cooker hood can be installed in an upper kitchen cupboard using the fasteners supplied. A duct cover is available as an accessory for wall mounting.
- 2. Installation against a kitchen cupboard.** Secure the four edge pieces from the material bag as shown in the figure 2. Select the placement of the edge pieces on the sides of the cooker hood, positioning them appropriately with regard to the spice rack and the kitchen cupboards on the sides. Please note the area for which screwing is prohibited. Fasten the hood on the wall and to both sides of the cupboard. Be sure to position the cooker hood horizontally. The safety clearance between cooker hob and cooker hood should be at least 400 mm. Above a gas hob, the safety clearance should be at least 650 mm.
- 3. Install the sound attenuator box into position.** (Only Central). Connect the ventilation pipe from the outlet duct to the outlet collar on the cooker hood or the sound attenuator box. The duct must be supported and not weigh down the cooker hood.
- 4. Complete the installation.** Connect the ventilation pipe from the outlet duct to the outlet collar on the cooker hood or the sound attenuator box. The duct must be supported and not weigh down the cooker hood. Connect the power supply cable (A) to the cooker hood's connector and insert the mains adapter in the wall socket. **Blues Smart:** Connect the hood with the modular cable (B) to the ventilation unit.
- 5. Wall mounting:** The fasteners needed are supplied together with the duct cover that is available as an accessory. The measurements for the fastener for the duct cover are specified in figure 5.
- 6. Secure the mounting brackets** on top of the cooker hood and in the wall as shown in figure 6.
- 7. Finally lift the duct cover up to into position** and lock with eight screws as shown in figure 7.

# Mittatiedot | Måttuppgifter | Målopplysninger | Dimensions

## Blues Smart | Blues Free Flow

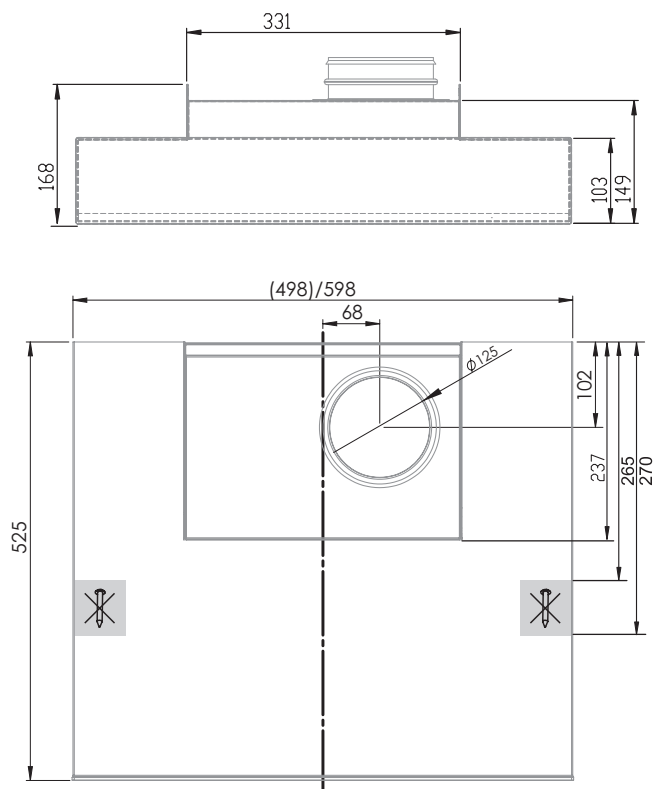

## Blues Central

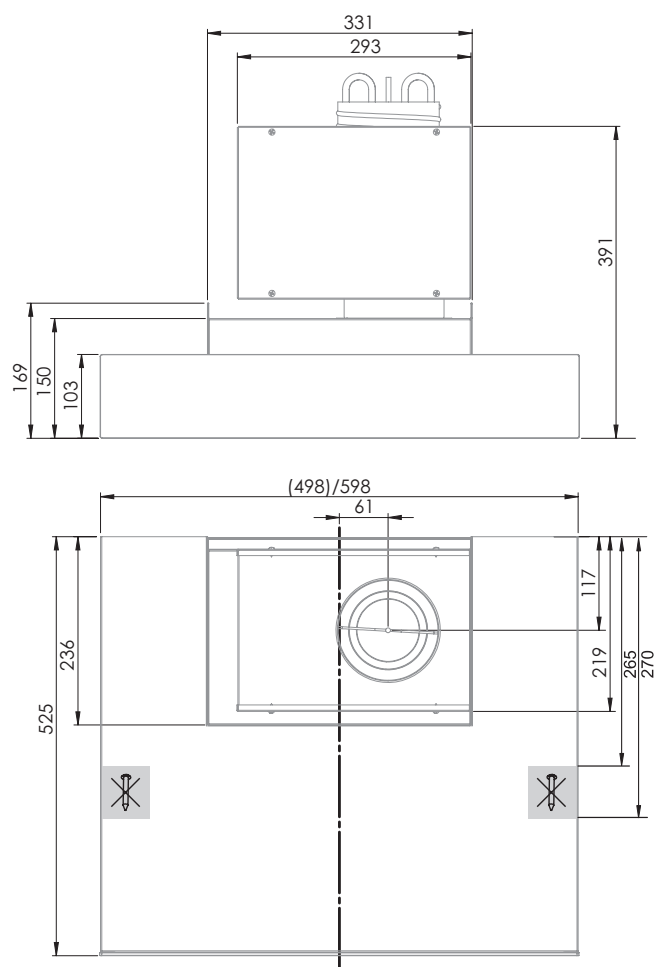

## BPJ8 | BPJ8V

Hormisuoja | Kanalinklädnad | Kanalinkledning | Duct cover

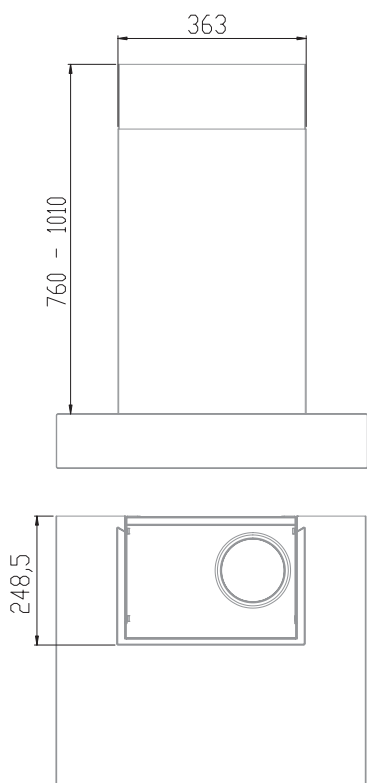

## CAVH

Äänenvaimenninlaatikko | Ljuddämpare | Lyddemper | Sound attenuator

